

MB-S18 S4

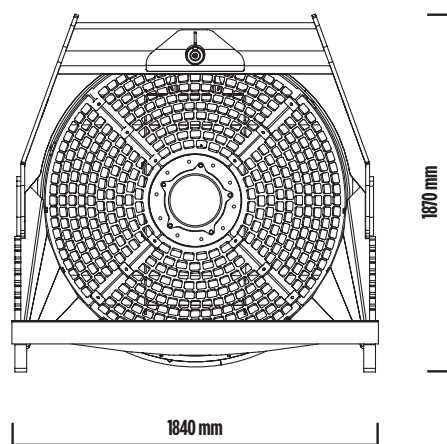

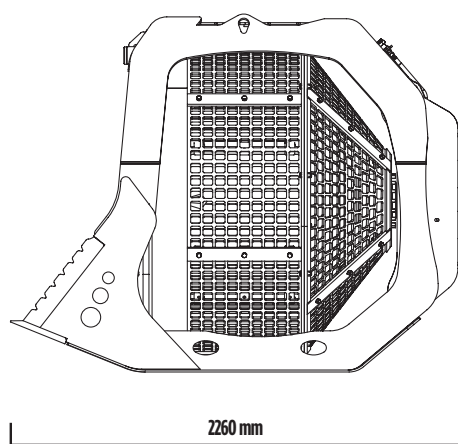

MB-S18 S4

La criba MB-S18 ha sido diseñada para contextos de tamaños medios y grandes, donde se exigen un alto rendimiento y grandes producciones. Este modelo está equipado con un electroimán que permite la separación de hierro del material cribado con rapidez y eficacia y con un nebulizador, para la eliminación de polvos del procesamiento.

SELECCIÓN PRIMARIA DE:

MATERIAL DE RESIDUOS
MATERIAL DE DEMOLICIÓN
MATERIAL PARA RELLENADO DE EXCAVACIONES
RECUPERACIÓN DE MATERIAL DE TERRENOS PEDREGOSOS
GUIJARROS EN LOS ARROYOS
ESCOMBROS PARA LA LIMPIEZA DE LAS PLAYAS
LIMPIEZA DE ROCAS NATURALES Y PIEDRAS

ACCESORIOS

KIT DE RECAMBIOS
ENGANCHE FIJO
ENGANCHE RÁPIDO
ELECTROIMÁN
NEBULIZADOR
CONTADOR DE HORAS
24 MESES DE GARANTÍA

ÁREAS DE APLICACIÓN

RECICLAJE
CANALIZACIONES
OBRAS URBANAS MUY GRANDES
CANTERAS
MINA

CARACTERÍSTICAS TÉCNICAS

MÁQUINA OPERADORA	CAPACIDAD DE CARGA	PROFUNDIDAD DE LA CANASTA	DIAMETRO DE LA MALLA	DIMENSIONES
≥ 20 < 35 Ton	2,40 m ³	1220 mm	1600 mm	2260 x 1840 H 1870 mm
CAUDAL MÍNIMO DE ACEITE (L/MIN)	PRESIÓN MÍNIMA	MÁXIMA CONTRAPRESIÓN DE DRENAJE	PESO	VUELTAS/MIN.
120 l/min.	200 bar	-	2 Ton	15/25 min/max