

# MB-G1500

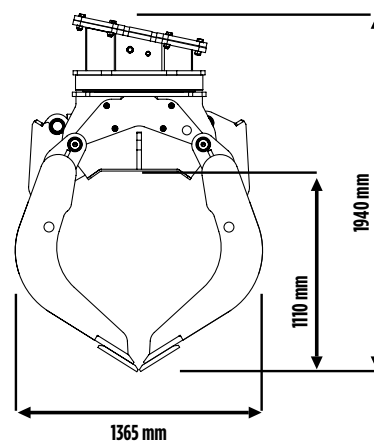

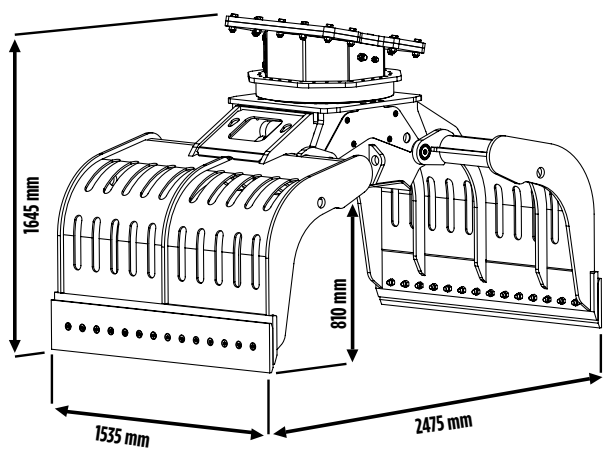
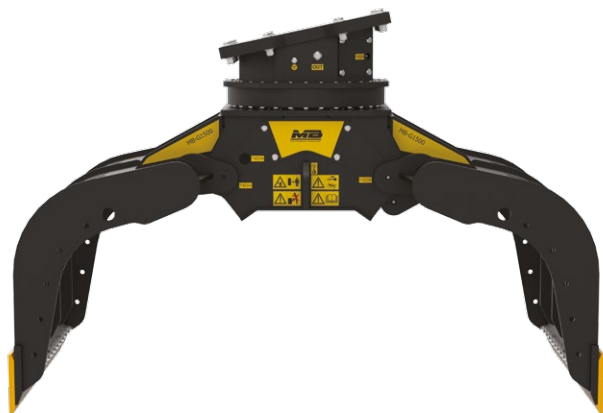

## MB-G1500

A pinça selecionadora MB-G1500, a maior da linha, nasce para o uso em canteiros que pedem a movimentação de matérias voluminosos como por exemplo o carregamento e descarga de contêineres. Combina a uma grande agilidade, uma extrema sensibilidade e precisão da pegada, a qual força de fechadura pode ser progressivamente aumentada até efetuar verdadeiras operações de demolições sobre muros.

## ACESSÓRIOS

KIT DE REPOSIÇÃO  
ENGATE FIXO  
ENGATE RÁPIDO FÊMEA  
GARANTIA 24 MESES

## ÁREAS DE APLICAÇÃO

PORTOS E TERMINAIS DE CARGA  
CANTEIROS URBANOS  
DEMOLIÇÕES

## CARACTERÍSTICAS TÉCNICAS

MÁQUINA OPERACIONAL	CAPACIDADE DE CARGA (GARRAS FECHADAS)	FLUXO ROTAÇÃO	FLUXO OLIO (ABERTA/ FECHADA)
 ≥ 20 ≤ 25 Ton	1,43 m <sup>3</sup> / 1430 L	25 ÷ 40 l/min.	50 l/min.
PRESSÃO ROTAÇÃO	PRESSÃO (ABERTA/ FECHADA)	PESO	ROTAÇÃO
200 bar	300 ÷ 400 bar	2 Ton	360°