

MB-G1500

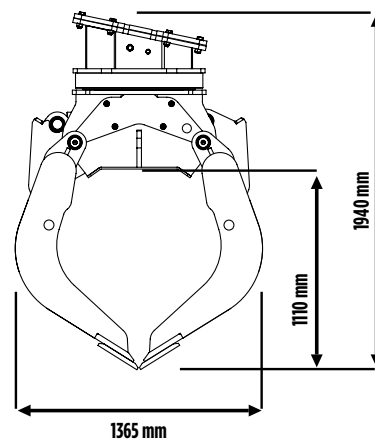

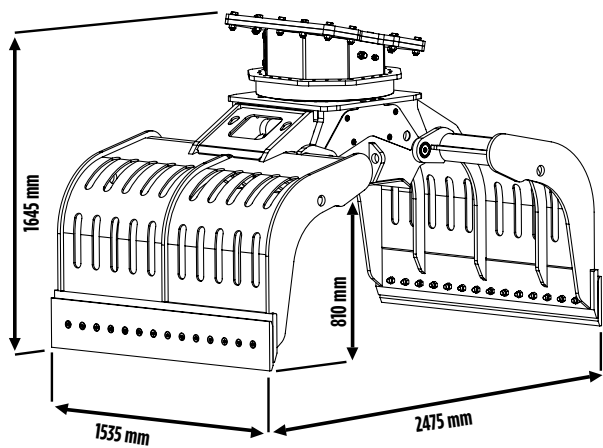
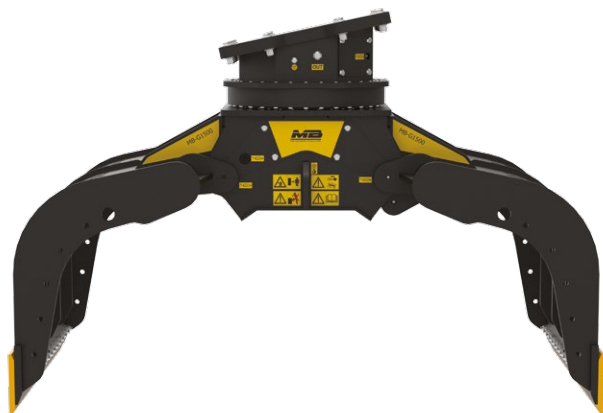

MB-G1500

La pince de tri MB-G1500, la plus grande de la gamme, voit le jour pour être utilisée dans les chantiers qui exigent le déplacement de matériaux volumineux, comme par exemple le chargement et le déchargement de containers. Elle associe une agilité opérationnelle remarquable à une extrême sensibilité et précision de la prise, dont la force de fermeture peut être progressivement augmentée jusqu'à effectuer de véritables opérations de démolition de maçonnerie.

ACCESSOIRES

KIT PIÈCES DÉTACHÉES CONSEILLÉ
 RACCORD FIXE
 RACCORD RAPIDE FEMELLE
 GARANTIE 24 MOIS

DOMAINES D'APPLICATION

PORTS ET TERMINAUX DE MARCHANDISES
 CHANTIERS URBAINS
 DÉMOLITIONS

CARACTÉRISTIQUES TECHNIQUES

| MACHINE OPÉRATRICE | CAPACITÉ DE CHARGEMENT (GRIFFES FERMÉES) | DEBIT DE ROTATION | DEBIT D'HUILE (OUVERTURE/ FERMETURE) |
|---|--|-------------------|--------------------------------------|
|  ≥ 20 ≤ 25 Ton | 1,43 m ³ / 1430 L | 25 ÷ 40 l/min. | 50 l/min. |
| PRESSION DE ROTATION | PRESSON (OUVERTURE/FERMETURE) | POIDS | ROTATION |
| 200 bar | 300 ÷ 400 bar | 2 Ton | 360° |