

MB-C50 S2

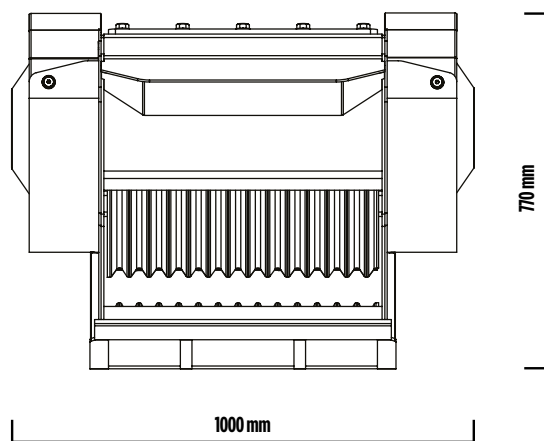

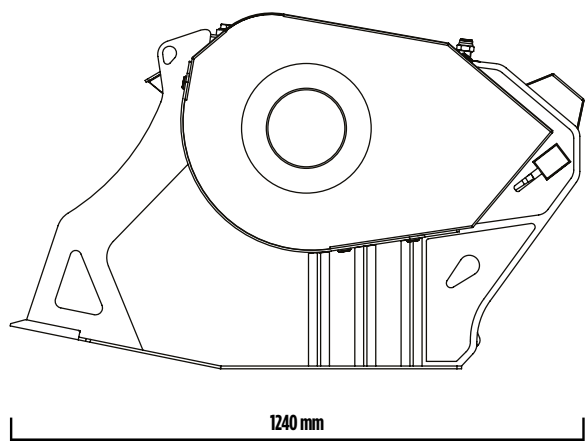

MB-C50 S2

A caçamba trituradora MB-C50 é a menor da linha MB. Ágil em áreas muito pequenas e eficaz em canteiros de pequenas dimensões, garantindo alto desempenho e resultados de altíssimo nível. Graças ao peso e as dimensões reduzidos a pequena caçamba britadora MB permite transportes rápidos em espaços limitados, com conseqüente diminuição dos custos de logística.



ACESSÓRIOS

KIT DE REPOSIÇÃO
ENGATE FIXO
ENGATE RÁPIDO FÊMEA
CONTA HORAS
KIT NEBULIZADOR
GARANTIA 24 MESES

ÁREAS DE APLICAÇÕES

RECICLAGEM
CANTEIROS URBANOS
OBRAS RODOVIÁRIAS
MANUTENÇÃO ÁREAS VERDES E DE AGRICULTURA
REPARAÇÕES AQUEDUTOS
PEQUENAS DIMENSÕES
ESCAVAÇÕES

CARACTERÍSTICAS TÉCNICAS

MÁQUINA OPERACIONAL	CAPACIDADE DE CARGA	DIMENSÃO BOCA	REGULAÇÃO SAÍDA DA TRITURADORA	DIMENSÃO
 ≥ 4 Ton	0,15 m ³	L 540 H 250 mm	≥ 15 ≤ 60 mm	1240 x 1000 H 770 mm
CAPACIDADE ÓLEO	PRESSÃO	CONTRA PRESSÃO	PESO	PRODUÇÃO MÁXIMA
90 l/min.	200 bar	10 bar	0,75 Ton	10 m ³ /h