

BF 150.10

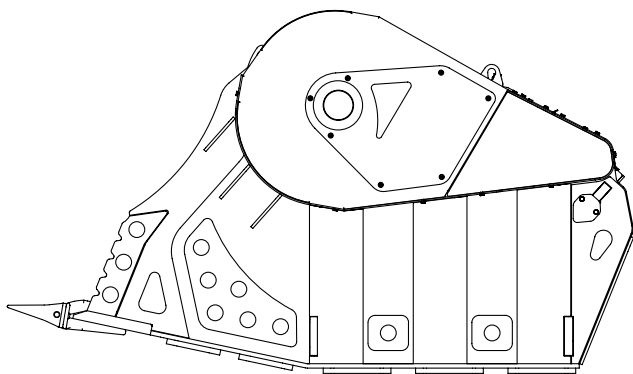

3560 mm

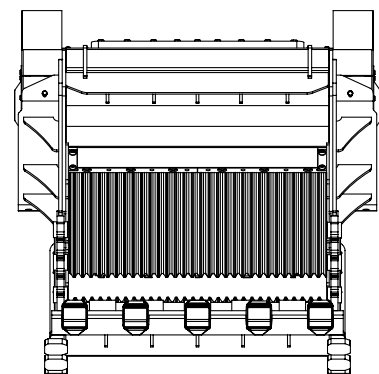

2090 mm

2065 mm



BF 150.10

Única no seu gênero por dimensões e desempenho, a BF150.10 é a maior caçamba trituradora no mundo. Ideal para aplicações em pedreiras, no setor de minérios e nos canteiros de grandíssimo porte, garantindo outros resultados em termos de produções e eficiência. Não teme confrontos e se impõe como maquinário indispensável para a britagem primária dos materiais de descarte nas pedreiras, reciclados para o refazimento da base estradal ou venda.

ACESSÓRIOS

KIT DE REPOSIÇÃO
ENGATE FIXO
CONTA HORAS
GARANTIA 24 MESES

ÁREAS DE APLICAÇÕES

RECICLAGEM
GRANDES CANTEIROS URBANOS
PEDREIRAS
MINAS
DEMOLIÇÕES

CARACTERÍSTICAS TÉCNICAS

MÁQUINA OPERACIONAL	CAPACIDADE DE CARGA	DIMENSÃO BOCA	REGULAÇÃO SAÍDA DA TRITURADORA	DIMENSÃO
 ≥ 70 Ton	2,30 m ³	L 1450 H 700 mm	≥ 100 ≤ 200 mm	3560 x 2090 H 2065mm
CAPACIDADE ÓLEO	PRESSÃO	CONTRA PRESSÃO	PESO	PRODUÇÃO MÁXIMA
380 l/min.	230 bar	10 bar	10,50 Ton	120 m ³ /h