

# MB-C50 S2

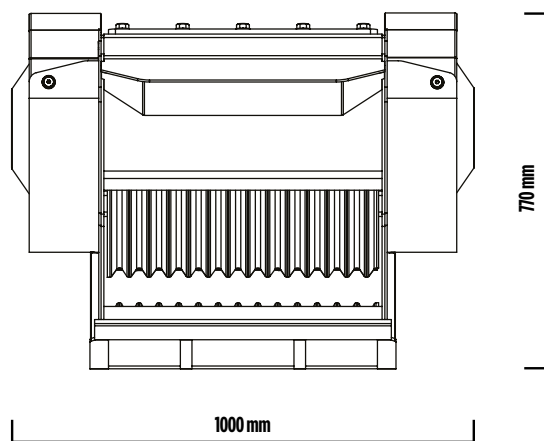

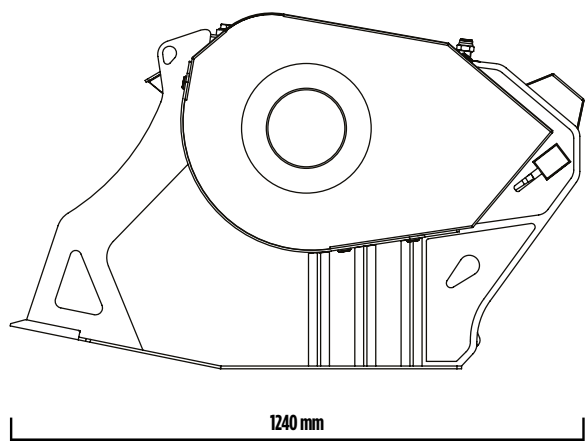
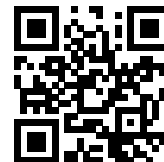

## MB-C50 S2

Le godet concasseur MB-C50 est le plus petit de la gamme MB. Agile dans les zones de travail très étroites et efficace dans les petits chantiers, il garantit de hautes performances et des résultats de très haut niveau. Grâce à son poids et à ses dimensions contenues, le petit godet concasseur MB permet des déplacements rapides dans des espaces limités, avec comme conséquence l'abattement des coûts de déplacement.



## ACCESSOIRES

KIT PIÈCES DÉTACHÉES CONSEILLÉ  
RACCORD FIXE  
RACCORD RAPIDE FEMELLE  
COMPTEUR  
KIT BRUMISATEUR  
GARANTIE 24 MOIS

## DOMAINES D'APPLICATION

RECYCLAGE  
CHANTIERS URBAINS  
TRAVAUX ROUTIERS  
ENTRETIEN D'ESPACES VERTS ET AGRICOLES  
RÉPARATIONS AQUEDUCS  
PETITES DÉMOLITIONS  
EXCAVATIONS

## CARACTÉRISTIQUES TECHNIQUES

MACHINE OPÉRATRICE	CAPACITÉ DE CHARGEMENT	DIMENSIONS BOUCHE	RÉGLAGE CONCASSEUR À LA SORTIE	DIMENSIONS
 ≥ 4 Ton	0,15 m <sup>3</sup>	L 540 H 250 mm	≥ 15 ≤ 60 mm	1240 x 1000 H 770 mm
DÉBIT HUILE	PRESSION	CONTRE-PRESSION	POIDS	PRODUCTION MAXIMALE
90 l/min.	200 bar	10 bar	0,75 Ton	10 m <sup>3</sup> /h