

MB-S18 S3

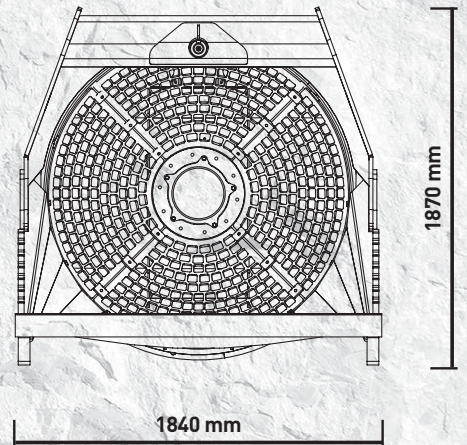

“Yüksek performans”

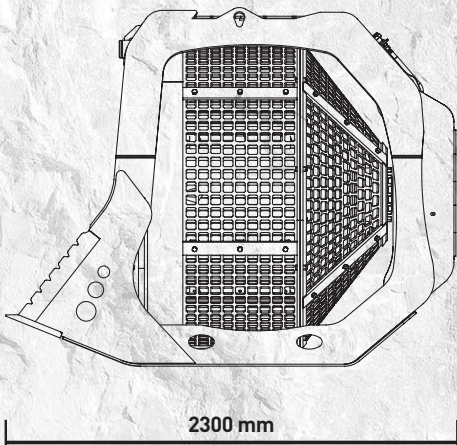
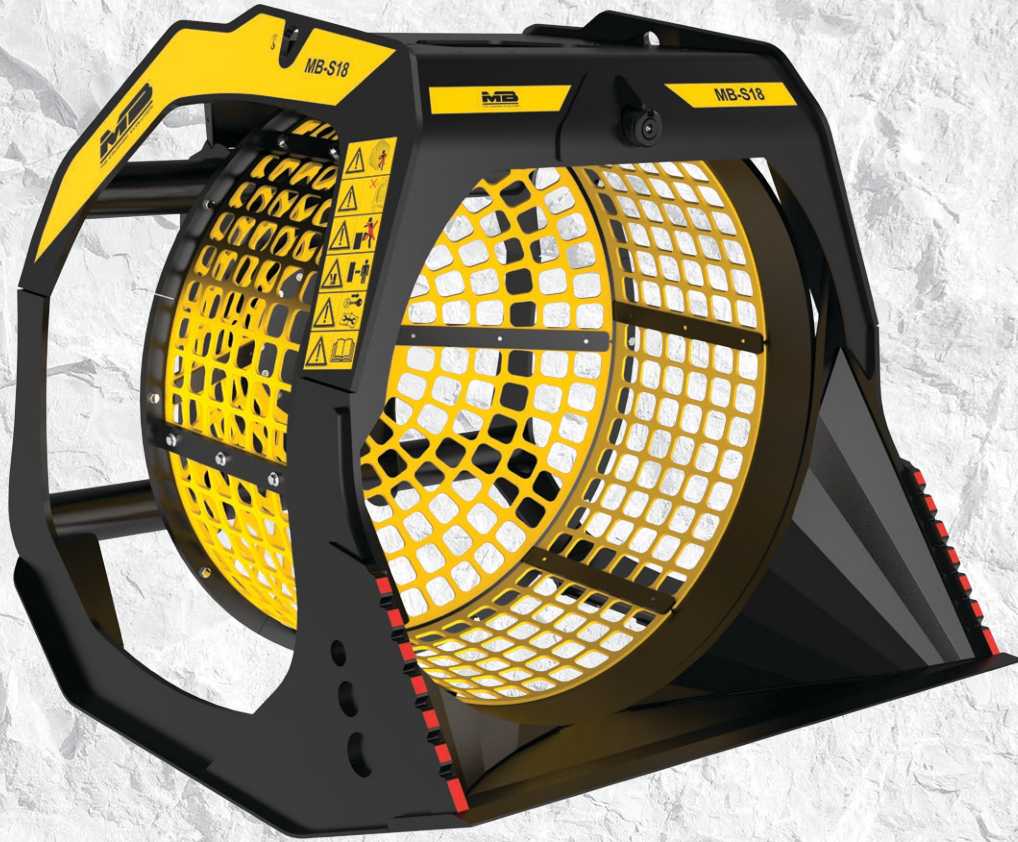

20 ila 35 ton kapasiteli büyük ekskavatörler için uygun MB-S18 S3 farklı türde malzemeyi yüksek performansla eler.

Kırma işleminden öncesi ve sonrası için uygun MB-S18 S3 eleme kovası % 60 oranında zaman tasarrufu sağlamaktadır. Doğal malzeme seçimi, nehir dibinden çıkarılan malzeme, maden ocaklarındaki artık malzemeler için idealdir.

MB-S18 S3 eleme kovaları toz indirgeci ve demir ayracı kitleleri mote etme fırsatı sunarak çok yönlülüğünü artırır ve şehir merkezlerinde de kullanımını da kolaylaştırır

Metrik ayırımın ihtiyaç duyulduğu her yerde kaçınılmaz.

MB Eleme kovaları, kova şeklinde oluşturulmuş sepet bölümü değiştirilebilir modüllerden oluşmuştur, ihtiyaca yönelik farklı boyutlarda modüller mevcuttur.

UYGULAMA ALANLARI:

ARTIK MATERYAL
YIKIM MATERYALİ
OYMA VE DOLGU MATERYALİ
DERE YATAĞI ÇAKILLARI
KUMSAL TEMİZLİĞİ İÇİN MOLOZ
DOĞAL TAŞ TEMİZLİĞİ

TEKNİK ÖZELLİKLER

TAVSİYE EDİLEN EKSKAVATÖR	YÜKLEME KAPASİTESİ	AÇILIM EBATLARI	ELEK CAPI	EBATLAR
≥ 20 < 35 Ton	2,40 m ³	1200 mm	1600 mm	2300 x 1840 H 1870 mm
YAĞ AKIŞI	BASINÇ	KARŞI BASINÇ	AĞIRLIK	HIZ
120 l/min.	200 bar	-	2 Ton	25/35 min/max

AKSESUARLAR

TAVSİYE EDİLEN YEDEK PARÇA KITI	SABİT BAĞLANTI	DIŞI HIZLI BAĞLANTI	DEMİR AYRIŞTIRICI	DEMİR AYRIŞTIRICI
MBS160002	FC1800000	MBS180000	804MBBV01	MBS160027
			TOZ İNDİRGEME KITI	24 AY GARANTI
			KNMB00L-KNMB00S-KNMB00M	WA241800