

1220 mm

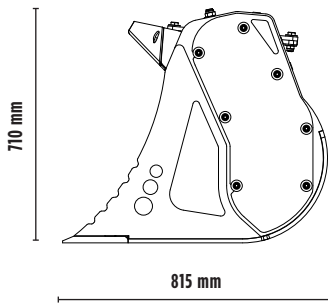

710 mm

815 mm



CARACTERÍSTICAS TÉCNICAS

	Excavadora aconsejada	ton	5 - 10
	Retrocargadora/Cargador* aconsejado	ton	8 - 9*
	Minicargador aconsejado*	ton	3 - 4
	Peso	ton	0,48
	Capacidad de carga	m ³	0,15
	Presión	bar	200 - 250
	Caudal de aceite**	l/min	75 - 100

*Posterior

** Verificar la capacidad operativa nominal

*** El valor del caudal hidráulico mínimo debe alcanzarse al mismo tiempo con la presión de trabajo requerida.

KIT DE ROTORES

KIT	REGULACIÓN*	TIPO DE PROCESAMIENTO
Kit de Cribado RQ8/RQ20/RQ50	8/20/50 mm	Cribado de tierra húmeda/seca Aireación del terreno
Kit de Mezclado RM	-	Aireación del terreno Aireación de compostaje Reducción de vidrio Reducción de cartón-yeso
Kit de Cribado Fino RE8/RE16	8/16 mm	Cribado de tierra húmeda/seca
Kit Compostaje RC	36,5 mm	Triturado de follaje y ramas de tamaño pequeño Compostaje

* Rotor en posición de cierre.

ACCESORIOS OPCIONALES

Kit de Cribado RQ8/RQ20/RQ50	Kit de Mezclado RM
Kit de Cribado Fino RE8/RE16	Kit Compostaje RC
Contenedor porta rotores	Garantía de 24 meses

ÁREAS DE APLICACIÓN



OBRAS VIALES



GALERIAS



AMBIENTES CERRADOS



CANALIZACIONES



RECICLAJE DE INERTES



EXCAVACIONES Y DESMONTES



OBRAS URBANAS



FUNDICIONES



MANTENIMIENTO DE ÁREAS VERDES Y AGRÍCOLAS