

MB-G900

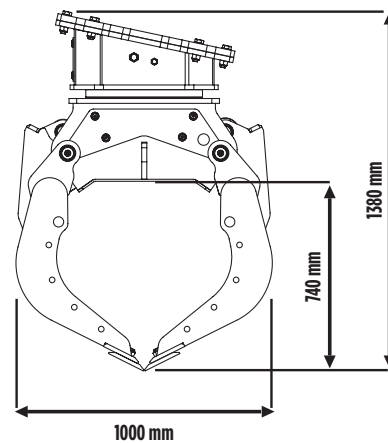

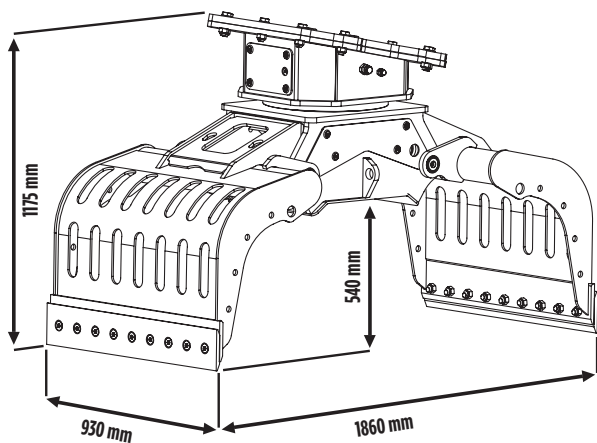
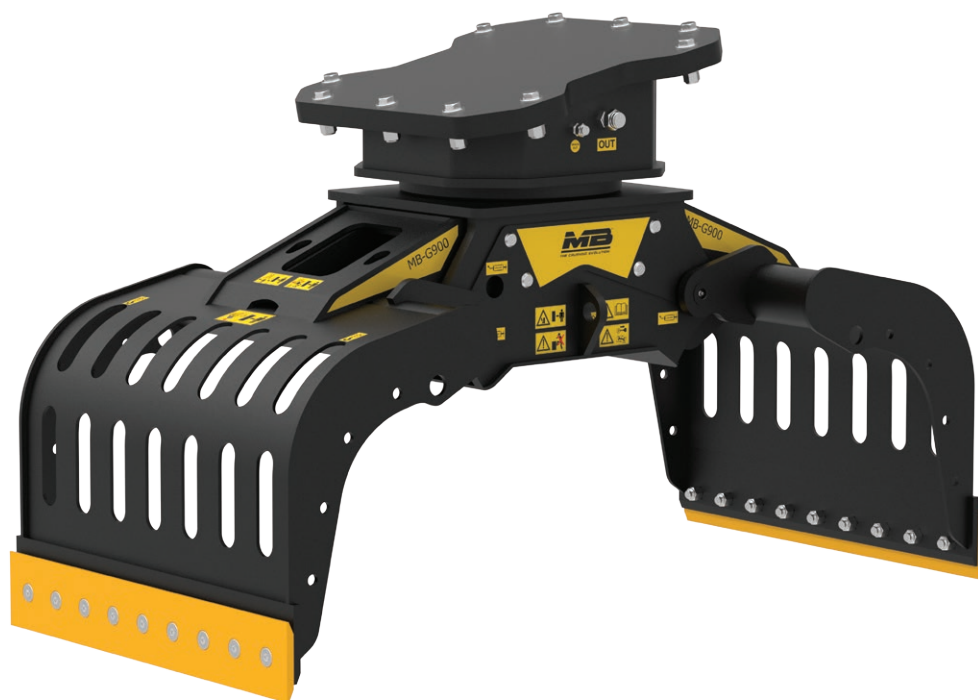

MB-G900

Точная и мощная фреза MB-R900 представляет собой самую большую модель линейки и предназначена для тщательной обработки натуральных материалов (горные породы и камни) и выравнивания оштукатуренных поверхностей, настенных покрытий и цементных поверхностей. Благодаря низкому уровню шума и вибраций эта фреза идеально подходит для эксплуатации в зонах с особыми условиями.

КОМПЛЕКТУЮЩИЕ

РЕКОМЕНДУЕМЫЙ НАБОР ЗАПАСНЫХ ЧАСТЕЙ
ФИКСИРОВАННОЕ КРЕПЛЕНИЕ
БЫСТРОСЪЕМНОЕ КРЕПЛЕНИЕ "НИЖНЯЯ ЧАСТЬ"
ГАРАНТИЯ 24 МЕСЯЦА

ОБЛАСТИ ПРИМЕНЕНИЯ

СРЕДНИЕ И НЕБОЛЬШИЕ СТРОИТЕЛЬНЫЕ ПЛОЩАДКИ В ЧЕРТЕ
ГОРОДА
СНОС

ТЕХНИЧЕСКИЕ ХАРАКТЕРИСТИКИ

РЕКОМЕНДУЕМЫЙ ЭКСКАВАТОР	ПОТОК МАСЛА	ДАВЛЕНИЕ	ОБРАТНОЕ ДАВЛЕНИЕ
 ≥ 12 ≤ 18 Ton	0,43 m ³ / 430 L	8 ÷ 20 l/min.	30 l/min.
ВЫХОДНОЙ КРУТЯЩИЙ МОМЕНТ	УСИЛИЕ РЕЗАНИЯ	ВЕС	ОБОРОТЫ В МИНУТУ
160 bar	200 ÷ 400 bar	0,78 Ton	360°