

# MB-G1200

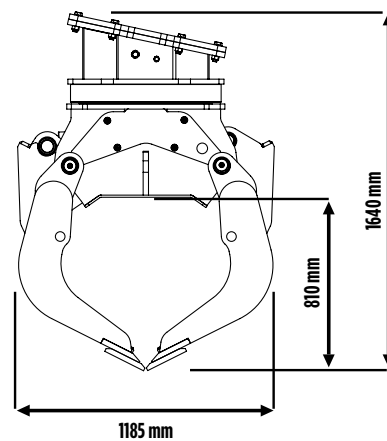

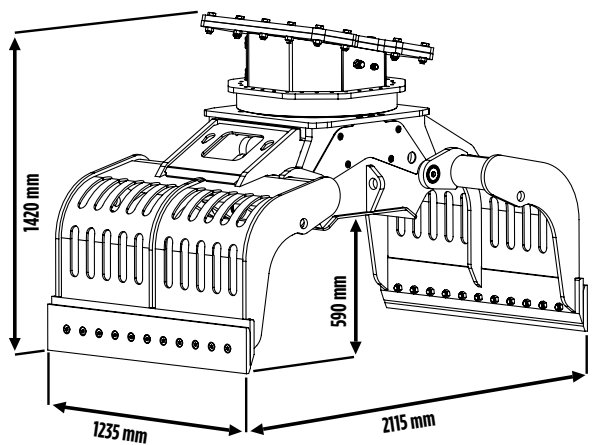
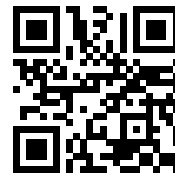

## MB-G1200

La pinza seleccionadora modelo MB-G1200 está diseñada para ser utilizado en las canteras y obras que requieren la manipulación de materiales voluminosos y muy pesados. Se combina con una considerable agilidad operacional, una extrema sensibilidad y agarre de precisión, cuya fuerza de cierre se puede aumentar gradualmente para llevar a cabo trabajos verdaderos de demolición de mampostería.

## ACCESORIOS

KIT DE RECAMBIOS  
ENGANCHE FIJO  
ENGANCHE RÁPIDO  
24 MESES DE GARANTÍA

## ÁREAS DE APLICACIÓN

CANTERAS  
OBRAS URBANAS  
DEMOLICIONES

## CARACTERÍSTICAS TÉCNICAS

MÁQUINA OPERADORA	CAPACIDAD DE CARGA (PINZAS CERRADAS)	CAPACIDAD DE ROTACIÓN	CAUDAL DE ACEITE (ABERTURA/ CIERRE)
 ≥ 18 ≤ 25 Ton	0,71 m <sup>3</sup> / 710 L	20 ÷ 35 l/min.	50 l/min.
PRESIÓN DE ROTACIÓN	PRESIÓN (ABERTURA/ CIERRE)	PESO	ROTACIÓN
200 bar	300 ÷ 400 bar	1,6 Ton	360°