

MB-G1200

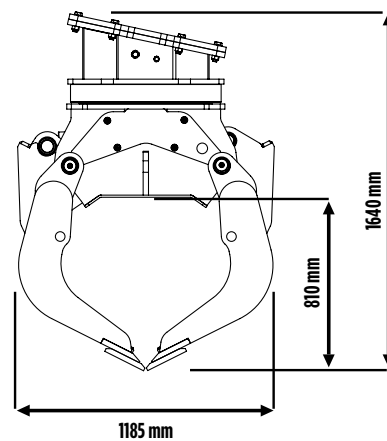

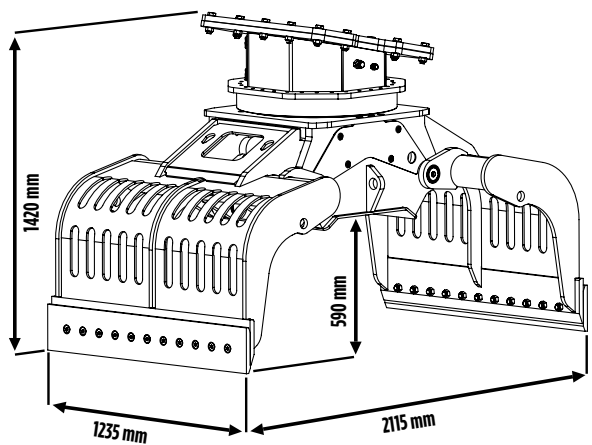

MB-G1200

Der Sortiergreifer MB-G1200 wurde für die Verwendung in Steinbrüchen und auf Baustellen entwickelt, auf denen ausladende und sehr schwere Materialien bewegt werden müssen. Er kombiniert eine bemerkenswerte operative Wendigkeit mit einer extremen Sensibilität und Präzision beim Greifen, wobei die Schließkraft progressiv gesteigert werden kann, so dass sogar Abrissarbeiten an Mauerwerk durchgeführt werden können.

Dieses spezifische Modell ist ideal zum Sammeln von Holz, Plastik, Zement, Betonrohren und anderen Materialien.

ZUBEHÖR

EMPFOHLENES ERSATZTEILSET
FESTER ANSCHLUSS
SCHNELLANSCHLUSS BUCHSE
24 MONATE GARANTIE

ANWENDUNGSBEREICHE

STEINBRÜCHE
STÄDTISCHE BAUSTELLEN
ABRISS

TECHNISCHE EIGENSCHAFTEN

EMPFOHLENER BAGGER	VOLUMEN (MIT GESCHLOSSENEN GREIFERSCHALEN)	ÖLVOLUMENSTROM PRO MINUTE	LITERLEISTUNG ÖL
 ≥ 18 ≤ 25 Ton	0,71 m ³ / 710 L	20 ÷ 35 l/min.	50 l/min.
BENÖTIGTER ARBEITSDRUCK FÜR DIE ROTATION	DRUCK	GEWICHT	ROTATION
200 bar	300 ÷ 400 bar	1,6 Ton	360°