

MB-G600

MB[®]
THE CRUSHING EVOLUTION

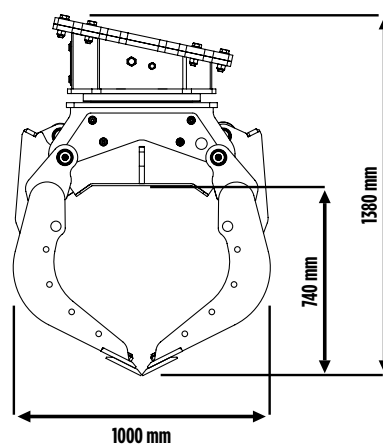

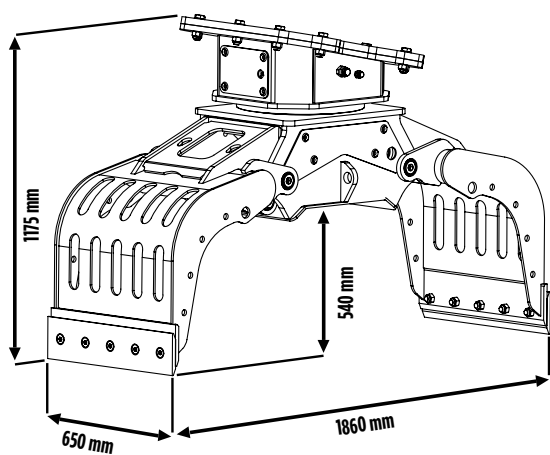

MB-G600

Der Sortiergreifer von MB wurde entwickelt, um die Verwendung und die Wartungsvorgänge zu erleichtern, wie zum Beispiel durch die Schmierung an leicht erreichbaren Punkten.

Dieses spezifische Modell ist ideal zum Sammeln von Holz, Plastik, Zement, Betonrohren und anderen Materialien.

ZUBEHÖR

EMPFOHLENES ERSATZTEILSET
FESTER ANSCHLUSS
SCHNELLANSCHLUSS BUCHSE
24 MONATE GARANTIE

ANWENDUNGSBEREICHE

MITTLERE/KLEINE STÄDTISCHE BAUSTELLEN
ABRISS

TECHNISCHE EIGENSCHAFTEN

EMPFOHLENER BAGGER	VOLUMEN (MIT GESCHLOSSENEN GREIFERSCHALEN)	ÖLVOLUMENSTROM PRO MINUTE	LITERLEISTUNG ÖL
 ≥ 6 ÷ 12 Ton	0,29 m ³ / 290 L	5 ÷ 15 l/min.	25 l/min.
BENÖTIGTER ARBEITSDRUCK FÜR DIE ROTATION	DRUCK	GEWICHT	ROTATION
160 bar	200 ÷ 400 bar	0,60 Ton	360°