

MB-L160 S2

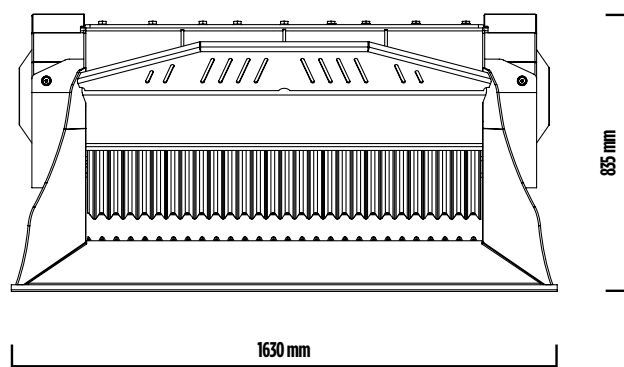

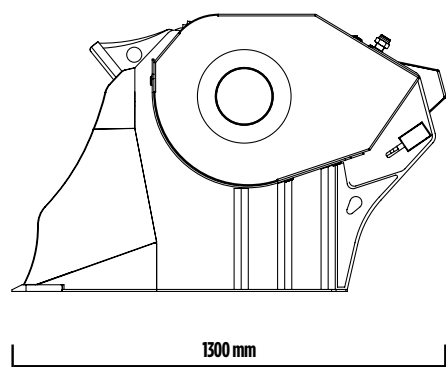
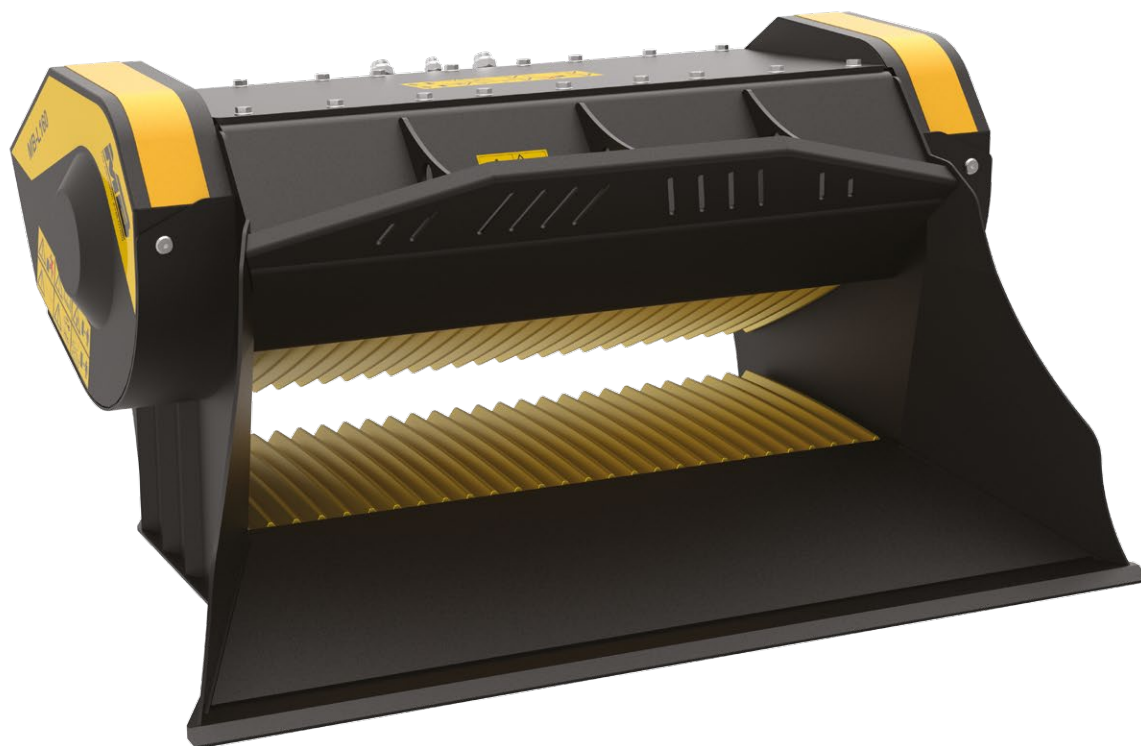

MB-L160 S2

Un véritable joyau d'efficacité et de praticité, le godet concasseur MB-L160 est né pour répondre aux besoins de concassage avec pelles, mini-pelles et chargeuses-pelleteuses, en gardant inchangées les caractéristiques de prestance et de productivité de toute la gamme MB. Particulièrement prestigieux et flexible, il simplifie les opérations de montage, grâce à ses dimensions réduites, facilitant ainsi son utilisation.



ACCESSOIRES

KIT PIÈCES DÉTACHÉES CONSEILLÉ
COMPTEUR
KIT BRUMISATEUR
GARANTIE 24 MOIS

DOMAINES D'APPLICATION

RECYCLAGE
GRANDS CHANTIERS RÉSIDENTIELS
CHANTIERS COMMERCIAUX DE PETITES ET MOYENNES DIMENSIONS
DÉMOLITIONS

CARACTÉRISTIQUES TECHNIQUES

MACHINE OPÉRATRICE	CAPACITÉ DE CHARGEMENT	DIMENSIONS BOUCHE	RÉGLAGE CONCASSEUR À LA SORTIE	DIMENSIONS
 ≥ 4,50 Ton  ≥ 7 ≤ 10 Ton	0,35 m ³	L 1100 H 240 mm	≥ 15 ≤ 60 mm	1300 x 1630 H 835 mm
DÉBIT HUILE	PRESSION	CONTRE-PRESSION	POIDS	PRODUCTION MAXIMALE
110 l/min.	200 bar	20 bar	1,45 Ton	20 m ³ /h