

MB-L200 S2

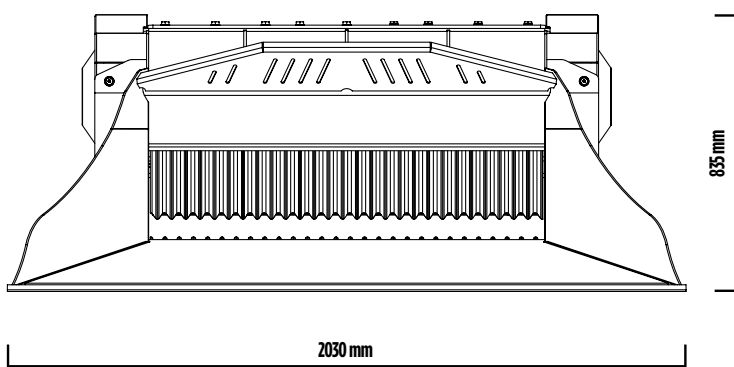

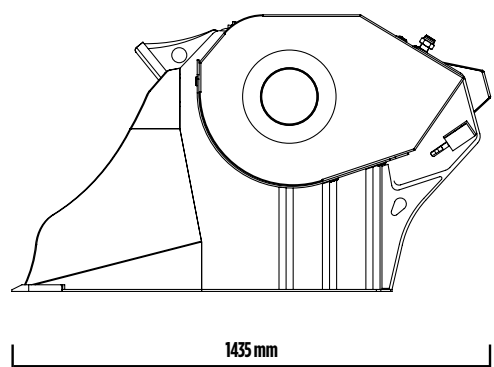
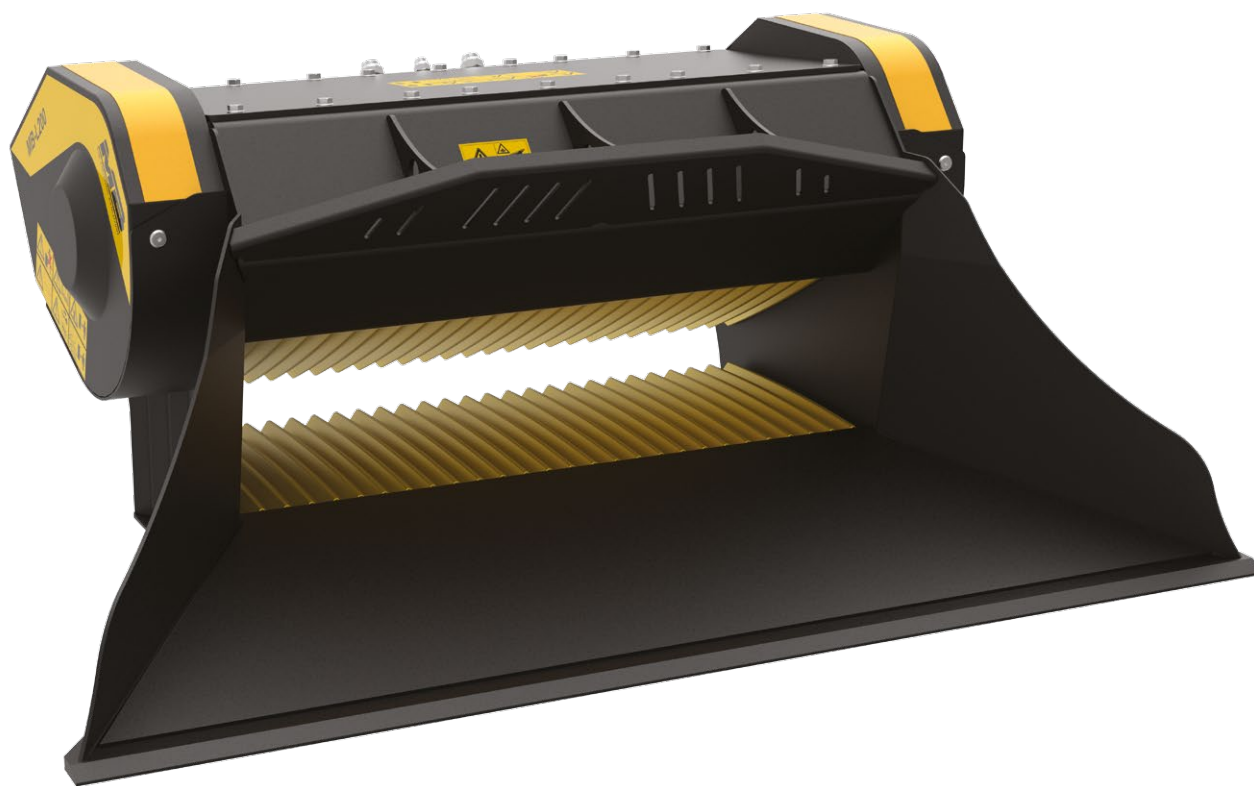

MB-L200 S2

MB-L200 è il modello più grande delle benne frantoio MB appositamente studiate per pale, minipale e terne. Grazie alle sue dimensioni permette di raggiungere la più alta produttività della gamma MB-L mantenendo inalterate le caratteristiche di efficienza e resistenza, tipiche dei prodotti MB.



ACCESSORI

KIT RICAMBI
CONTAORE
NEBULIZZATORE
GARANZIA 24 MESI

AREE DI APPLICAZIONE

RICICLAGGIO
CANTIERI RESIDENZIALI DI GRANDI DIMENSIONI
CANTIERI COMMERCIALI DI MEDIE DIMENSIONI
DEMOLIZIONI

CARATTERISTICHE TECNICHE

MACCHINA OPERATRICE	CAPACITÀ DI CARICO	DIMENSIONI BOCCA	REGOLAZIONE FRANTOIO IN USCITA	DIMENSIONI
≥ 6 Ton	0,45 m ³	L 1150 H 260 mm	≥ 15 ≤ 60 mm	1435 x 2030 H 835 mm
≥ 7 ≤ 10 Ton				
PORTATA OLIO	PRESSIONE	CONTROPRESSIONE	PESO	PRODUZIONE MASSIMA
120 l/min.	200 bar	20 bar	1,50 Ton	22 m ³ /h