

# MB-L140 S2

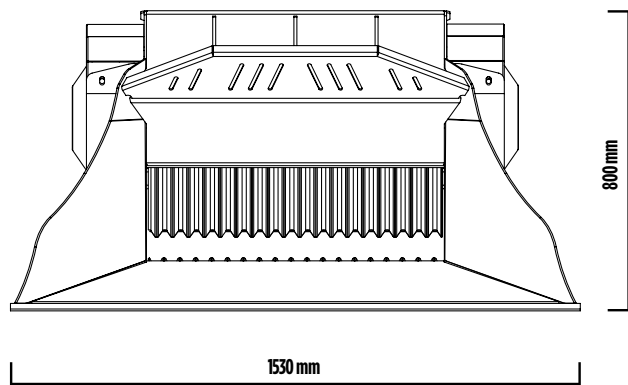

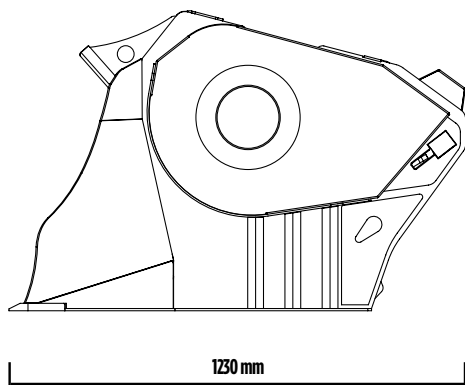
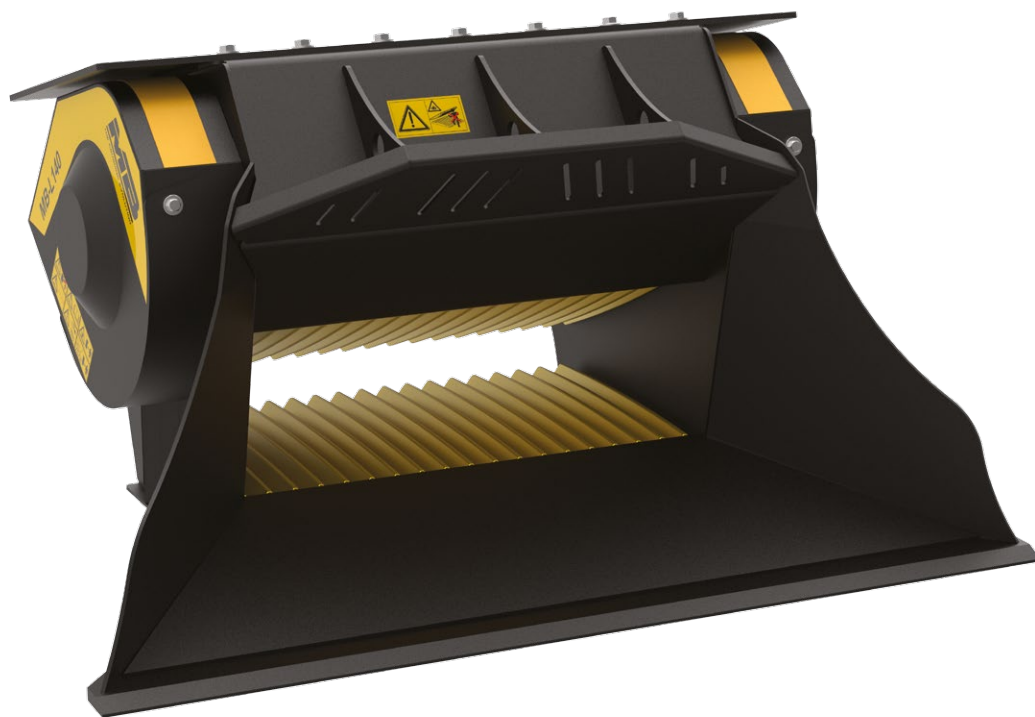

## MB-L140 S2

La benna frantoio MB-L140 è il modello più versatile della gamma MB-L e si adatta alla maggior parte delle macchine operatrici. Compatta e maneggevole, offre altissimi standard di produttività e qualità. Il modello MB-L140 abbina le caratteristiche tecniche delle benne frantoio alla praticità degli accessori di piccole dimensioni.

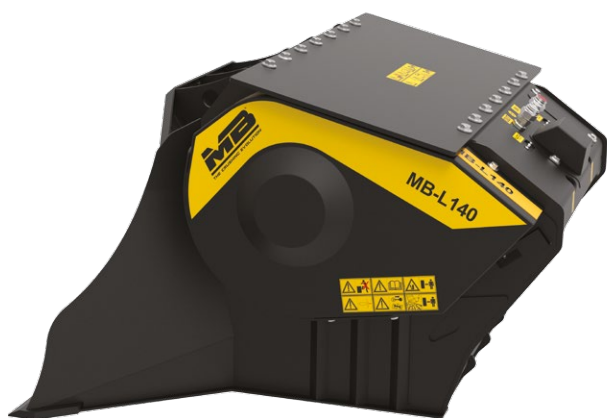

## ACCESSORI

- KIT RICAMBI
- CONTAORE
- NEBULIZZATORE
- GARANZIA 24 MESI

## AREE DI APPLICAZIONE

- RICICLAGGIO
- CANTIERI RESIDENZIALI DI MEDIE DIMENSIONI
- CANTIERI COMMERCIALI DI PICCOLE DIMENSIONI
- PICCOLE DEMOLIZIONI

## CARATTERISTICHE TECNICHE

MACCHINA OPERATRICE	CAPACITÀ DI CARICO	DIMENSIONI BOCCA	REGOLAZIONE FRANTOIO IN USCITA	DIMENSIONI
≥ 3 Ton	0,25 m <sup>3</sup>	L 740 H 250 mm	≥ 15 ≤ 60 mm	1230 x 1530 H 800 mm
≥ 6 ≤ 8 Ton				
PORTATA OLIO	PRESSIONE	CONTROPRESSIONE	PESO	PRODUZIONE MASSIMA
98 l/min.	200 bar	20 bar	0,98 Ton	16 m <sup>3</sup> /h