

# MB-S18 S3

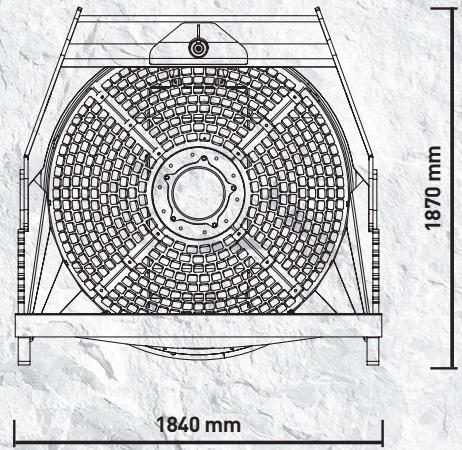

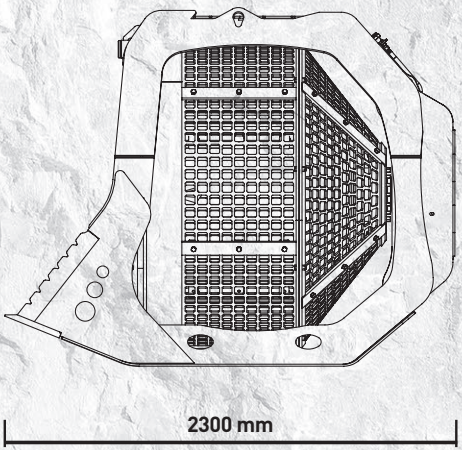

# “Große Leistungen”

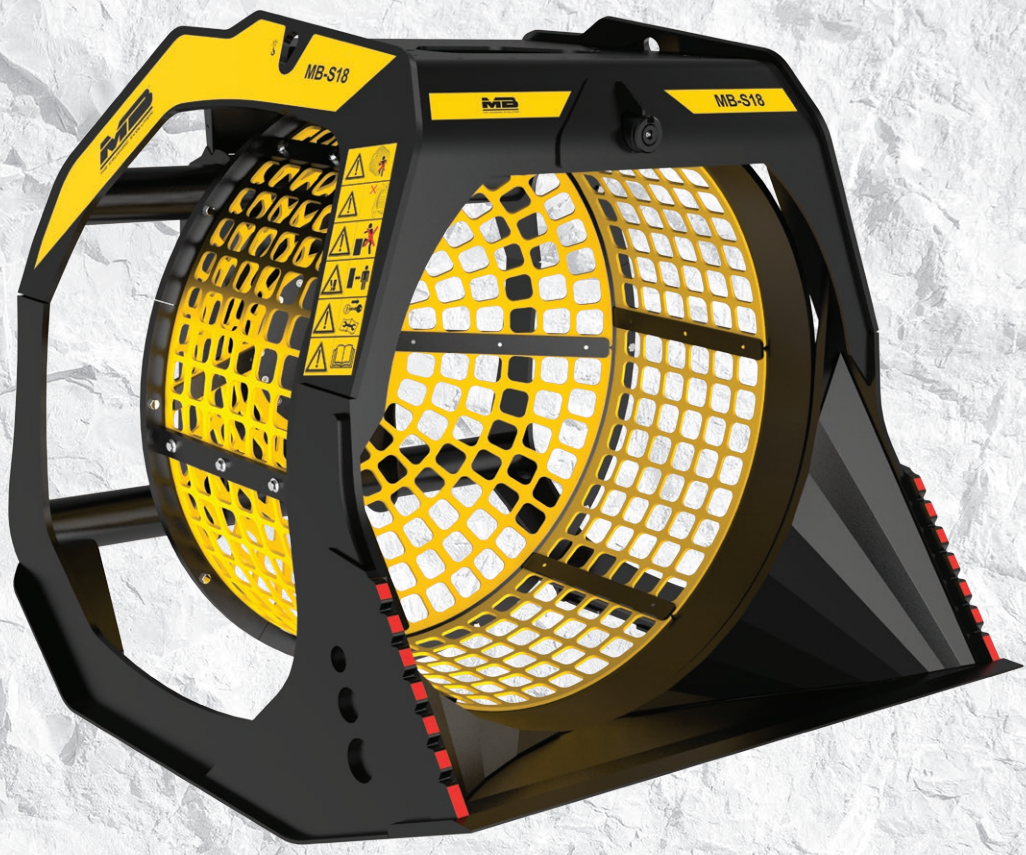

Für große Bagger von 20 bis 35 Tonnen geeignet, gestattet er das Sieben verschiedenartigsten Materials mit bemerkenswerter Leistung.

Ideal für die Auswahl des Materials vor oder nach der Zerkleinerung - der Zerkleinerungsprozess wird um 60% verkürzt - gestattet der Sieblöffel MB-S18 S3 zudem die Auswahl des natürlichen Materials (Flussbett, Ausgrabungsrückstände, trockene Erde) sowie jedes anderen Materials, um es so für die gewünschte Verarbeitung direkt vor Ort zu haben.

Der MB-Sieblöffel MB-S18 S3 kann mit einem Magnetabscheider und einer Wasserbesprüheinheit zusätzlich ausgestattet werden und so folgerichtig seine Vielfältigkeit erhöhen. Beispielsweise in der Sortierung von Eisen durch den Magnetabscheider oder im Einsatz in Stadtzentren durch die Option der Wasserbesprüheinheit bei der oftmals eine Staubverringerung benötigt wird.

**Unerlässlich in allen Situationen, in denen eine Sortierung von Materialien erforderlich ist. Die Sieblöffel von MB verfügen über Siebe mit austauschbaren Gitterplatten, die mit verschiedenen Öffnungen erhältlich sind.**

## ERSTE AUSWAHL VON:

RESTMATERIALS  
 ABRUCHMATERIAL  
 MATERIAL ZUM AUFFÜLLEN DER GRABUNGEN  
 MATERIAL ZUR AUFWERTUNG STEINBÖDEN  
 WASSERSTEINE  
 GERÖLL ZUR REINIGUNG VON STRÄNDEN  
 REINIGUNG NATÜRLICHEN GESTEINS

## TECHNISCHE EIGENSCHAFTEN

EMPFOHLENER BAGGER	LADEKAPAZITÄT	TIEFE DES SIEBS	GITTERDURCHMESSER	ABMESSUNGEN
≥ 20 < 35 Ton	2,40 m <sup>3</sup>	1200 mm	1600 mm	2300 x 1840 H 1870 mm
ÖLFLUSS	DRUCK	LECKOELLEITUNG	GEWICHT	UMDREHUNGEN/MIN.
120 l/min.	200 bar	-	2 Ton	25/35 min/max

## ZUBEHÖR

EMPFOHLENES ERSATZTEILSET	FESTER ANSCHLUSS	SCHNELLANSCHLUSS BUCHSE	BETRIEBSSTUNDENZÄHLER	MAGNETABSCHIEDER
MBS160002	FC1800000	MBS180000	804MBBV01	MBS160027
			BESPRÜHEINHEIT	24 MONATE GARANTIE
			KNMB00L-KNMB00S-KNMB00M	WA241800