

MB-L160 S2

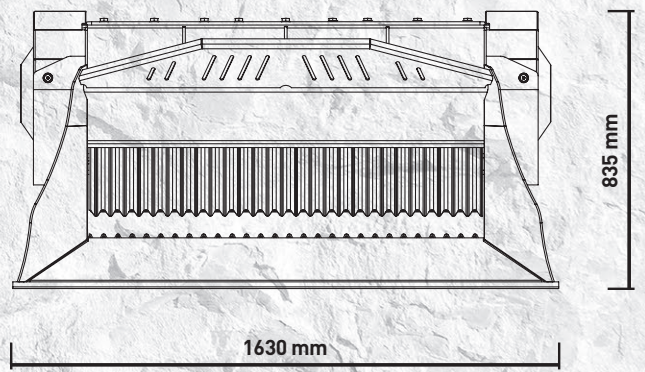

“Praktisch, handlich und **effizient**”

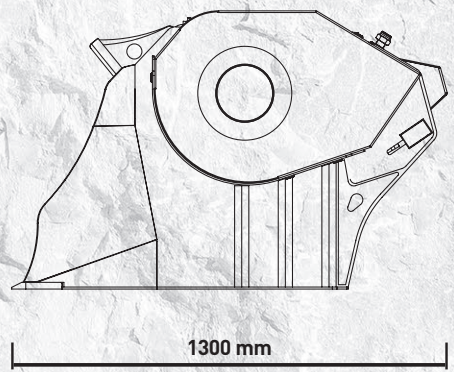

Ein wahres Juwel der Effizienz und Handlichkeit, wurde er entwickelt, um den Ansprüchen der Zerkleinerung mit Radladern, Mini-Radladern und Baggerladern zu entsprechen, ohne auf die Leistungen und die Produktionsstandards der gesamten Serie MB verzichten zu müssen.

Der Backenbrecherlöffel MB-L160 S2 eignet sich für Mini-Radlader von 4,50 Tonnen sowie für Baggerlader und Radlader von 7 bis maximal 10 Tonnen Gewicht.

Besonders effizient dank der kleinen Abmessungen und einfach zu montieren, für einen unmittelbaren Einsatz.



ANWENDUNGSBEREICHE

ABBRUCH
RECYCLING
STRABENBAU
GRABUNGEN

TECHNISCHE EIGENSCHAFTEN

ARBEITSMASCHINE	LADEKAPAZITÄT	ÖFFNUNG DER BACKEN	REGULIERUNG AUSGANG BRUCHMATERIAL	ABMESSUNGEN
MINI-RADLADER $\geq 4,5$ Ton BAGGERRADLADER/ RADLADER $\geq 7 \leq 10$ Ton	0,35 m ³	L 1100 H 240 mm	$\geq 15 \leq 60$ mm	1300 x 1630 H 835 mm
ÖLFLUSS	DRUCK	GEGENDRUCK	GEWICHT	HÖCHSTPRODUKTION
110 l/min.	200 bar	20 bar	1,45 Ton	20 m ³ /h

ZUBEHÖR

EMPFOHLENES ERSATZTEILSET	FESTER ANSCHLUSS	SCHNELLANSCHLUSS BUCHSE	MAGNETABSCHIEDER	BETRIEBSSTUNDENZÄHLER
MBL160020	-	-	-	804MBNF01
			BESPRÜHEINHEIT	24 MONATE GARANTIE
			KNMB00L-KNMB00S- KNMB00M	WA241600