

MB-L120 S2

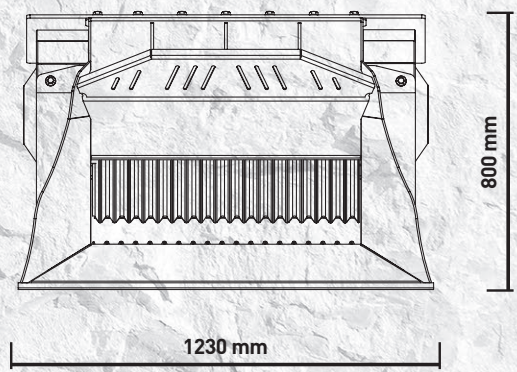

“Auf seine Weise ganz groß”

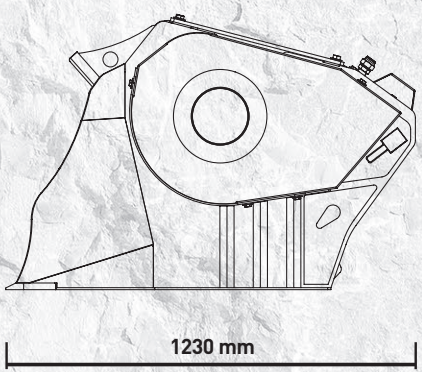
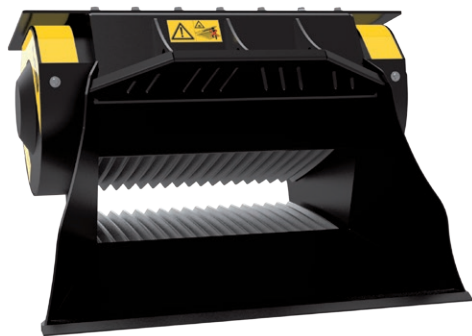

Mit einem kleinen Herz und großen Leistungen wird er perfekt den vielen Anforderungen gerecht, die sich ihm auf kleinen Baustellen mit extrem wenig Platz bieten.

Der Backenbrecherlöffel MB-L120 S2 eignet sich für kleine Minilader von 2,80 Tonnen sowie für Baggerlader und Radlader von 5 bis maximal 7 Tonnen Gewicht.

Leicht zu transportieren, kompakt und handlich, einfach in Anwendung und Wartung.



ANWENDUNGSBEREICHE

ABRISS
RECYCLING
STRABENBAU
GRABUNGEN

TECHNISCHE EIGENSCHAFTEN

ARBEITSMASCHINE	LADEKAPAZITÄT	ÖFFNUNG DER BACKEN	REGULIERUNG AUSGANG BRUCHMATERIAL	ABMESSUNGEN
MINI-RADLADER $\geq 2,80$ Ton BAGGERRADLADER/ RADLADER $\geq 5 \leq 7$ Ton	0,20 m ³	L 730 H 250 mm	$\geq 15 \leq 60$ mm	1230 x 1230 H 800 mm
ÖLFLUSS	DRUCK	GEGENDRUCK	GEWICHT	HÖCHSTPRODUKTION
95 l/min.	200 bar	20 bar	0,95 Ton	14 m ³ /h

ZUBEHÖR

EMPFOHLENES ERSATZTEILSET	FESTER ANSCHLUSS	SCHNELLANSCHLUSS BUCHSE	MAGNETABSCHIEDER	BETRIEBSSTUNDENZÄHLER
MBL140015	-	-	-	804MBNF01
			BESPRÜHEINHEIT	24 MONATE GARANTIE
			KNMB00L-KNMB00S-KNMB00M	WA241201