

MB-C50 S2

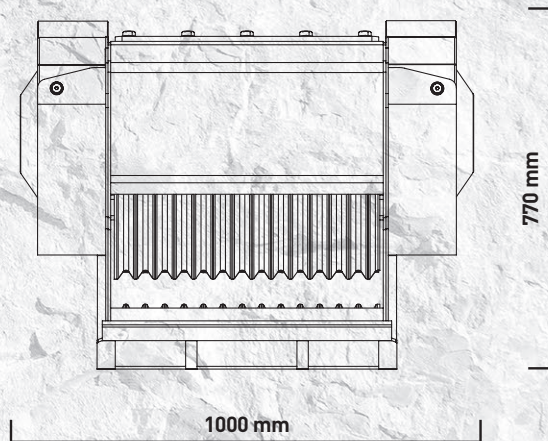

“Das kleine Wunder aus dem Haus MB”

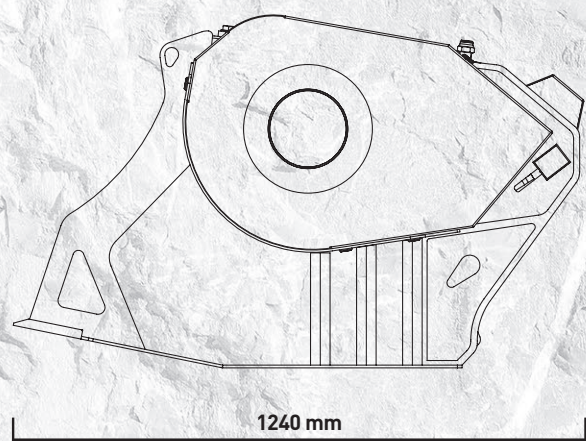

Klein, handlich und extrem kompakt, der kleinste Backenbrecherlöffel der MB-Palette. Mit dem unter einer Tonne liegenden Gewicht wurde er entwickelt, um an Bagger ab 4 Tonnen montiert zu werden.

MB-C50: Der kleinste der Serie, für kleine Bagger und kleine Zerkleinerungsarbeiten bei Straßenbauten, Hydraulik- und Mauerarbeiten geeignet.

Dank seines geringen Gewichts und Abmessungen ist er besonders bei Gartenarbeiten auch auf kleinen Baustellen geeignet, wo er hohe Leistungen und eine Produktion von bis zu 10 m³/h mit besten Ergebnissen garantiert. All diese Eigenschaften liegen dem gesamten Sortiment der Backenbrecherlöffel MB zugrunde.

ANWENDUNGSBEREICHE

ABBRUCHARBEITEN
STRASSENBAU
RECYCLING
AUSGRABUNGEN

TECHNISCHE EIGENSCHAFTEN

EMPFOHLENER BAGGER	LADEKAPAZITÄT	ÖFFNUNG DER BACKEN	REGULIERUNG AUSGANG BRUCHMATERIAL	ABMESSUNGEN
≥ 4 Ton	0,15 m ³	L 540 H 250 mm	≥ 15 ≤ 60 mm	1240 x 1000 H 770 mm
ÖLFLUSS	DRUCK	GEGENDRUCK	GEWICHT	HÖCHSTPRODUKTION
90 l/min.	200 bar	10 bar	0,75 Ton	10 m ³ /h

ZUBEHÖR

EMPFOHLENES ERSATZTEILSET	FESTER ANSCHLUSS	SCHNELLANSCHLUSS BUCHSE	MAGNETABSCHIEDER	BETRIEBSSTUNDENZÄHLER
BF5000010	FC5000000	BF5000000	-	804MBNF01
			BESPRÜHEINHEIT	24 MONATE GARANTIE
			KNMB00L-KNMB00S-KNMB00M	WA245000