

BF 80.3

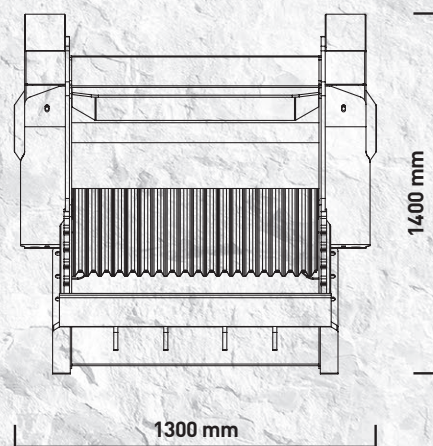

“Leicht und **zuverlässig**”

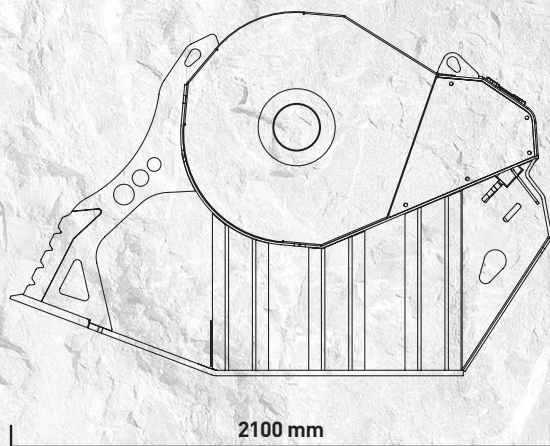

Für Bagger ab 18,5 Tonnen Gewicht, geeignet, ist der BF 80.3 ist kompakt, vielseitig und besonders für Zerkleinerungs- bzw. Recyclingarbeiten von jeder Art von inertem Material bzw. Abbruchmaterial (Straßenarbeiten – Ausgrabungen – Rohverlegungen – Kanalarbeiten).

Trotz des im Vergleich zu den ganz großen Modellen geringen Gewichts und den kleineren Abmessungen erreicht er eine Produktionsleistung von 34 m³ pro Stunde.



ANWENDUNGSBEREICHE

- STEINBRÜCHE
- ABBRUCHARBEITEN
- RECYCLING
- GRABUNGEN
- BERGWERKE
- STRASSENBAU

TECHNISCHE EIGENSCHAFTEN

EMPFOHLENER BAGGER	LADEKAPAZITÄT	ÖFFNUNG DER BACKEN	REGULIERUNG AUSGANG BRUCHMATERIAL	ABMESSUNGEN
≥ 18,5 Ton	0,70 m ³	L 840 H 510 mm	≥ 15 ≤ 135 mm	2100 x 1300 H 1400 mm
ÖLFLUSS	DRUCK	GEGENDRUCK	GEWICHT	HÖCHSTPRODUKTION
160 l/min.	230 bar	10 bar	3 Ton	34 m ³ /h

ZUBEHÖR

EMPFOHLENES ERSATZTEILSET	FESTER ANSCHLUSS	SCHNELLANSCHLUSS BUCHSE	MAGNETABSCHIEDER	BETRIEBSSTUNDENZÄHLER
BF8030010	FC8030000	BF8030000	BF8030017	804MBNF01
			BESPRÜHEINHEIT	24 MONATE GARANTIE
			KNMB00L-KNMB00S-KNMB00M	WA248030

Die angegebenen Daten sind unverbindlich. Der Hersteller behält sich vor jederzeit, ohne Vorankündigung, Verbesserungen an seinen Produkten vorzunehmen. Die Angaben zum Gewicht des Baggers sind rein ungefähr und können Änderungen unterliegen. Toleranz von 20%.