

MB-L160 S2

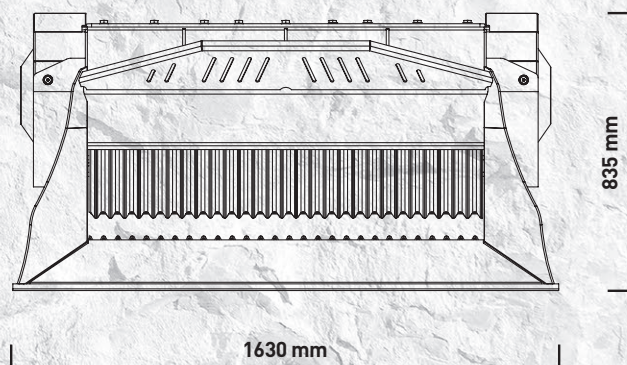

“Pratique, maniable et **performant**”

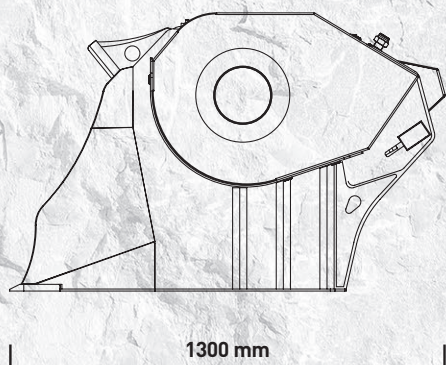

Un véritable bijou de performances et d'avantages pratiques qui a vu le jour pour répondre aux nécessités de concassage avec chargeuses, mini-chargeuses et tractopelles, en conservant les caractéristiques de prestance et de productivité de l'ensemble de la gamme MB.

Le godet concasseur MB-L160 S2 est adapté aux mini-chargeuses à partir de 4,50 tonnes et aux tractopelles et chargeuses de tonnage compris entre 7 et un maximum de 10.

Particulièrement efficace, grâce à ses dimensions réduites, il facilite les opérations de montage pour une utilisation plus simple.



DOMAINES D'APPLICATION

DÉMOLITION
RECYCLAGE
TRAVAUX ROUTIERS
EXCAVATIONS

CARACTÉRISTIQUES TECHNIQUES

MACHINE OPÉRATRICE	CAPACITÉ DE CHARGEMENT	DIMENSIONS BOUCHE	RÉGLAGE CONCASSEUR À LA SORTIE	DIMENSIONS
MINI-CHARGEUSES ≥ 4,50 Ton TRACTOPELLES/ CHARGEUSES ≥ 7 ≤ 10 Ton	0,35 m ³	L 1100 H 240 mm	≥ 15 ≤ 60 mm	1300 x 1630 H 835 mm
DÉBIT HUILE	PRESSION	CONTRE-PRESSION	POIDS	PRODUCTION MAXIMALE
110 l/min.	200 bar	20 bar	1,45 Ton	20 m ³ /h

ACCESSOIRES

KIT PIÈCES DÉTACHÉES CONSEILLÉ	RACCORD FIXE	RACCORD RAPIDE FEMELLE	AIMANT SÉPARATEUR	COMPTEUR
MBL160020	-	-	-	804MBNF01
			KIT BRUMISATEUR	GARANTIE 24 MOIS
			KNMB00L-KNMB00S-KNMB00M	WA241600