

MB-C50 S2

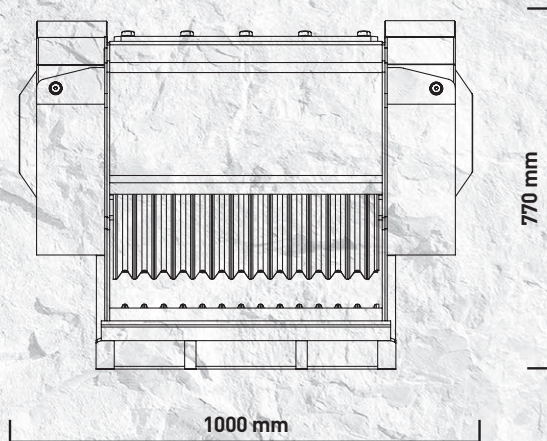

“Le petit miracle signé MB”

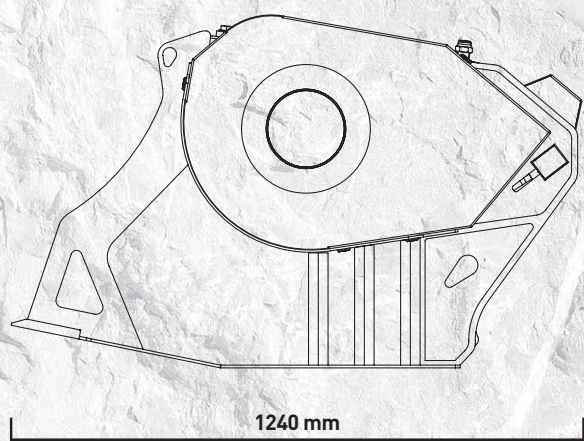

Petit, maniable et extrêmement compact, il s'agit du plus petit de la gamme de godets concasseurs signés MB. Avec son poids inférieur à la tonne, il est conçu pour travailler avec des pelles à partir de 4 tonnes.

MB-C50: le plus petit de la gamme, adapté aux mini-pelles dans des petits travaux de concassage à l'intérieur de chantiers routiers, hydrauliques et de maçonnerie.

Grâce à ses caractéristiques réduites en termes de poids et de dimensions, il se révèle être un outil particulièrement utile dans le secteur du jardinage, y compris dans les zones de travail très réduites, en garantissant de hautes prestations, une production jusqu'à 10 m³/h et des résultats de très haut niveau, caractéristique commune à l'ensemble de la gamme de godets concasseurs MB.

DOMAINES D'APPLICATION

DÉMOLITIONS
TRAVAUX ROUTIERS
RECYCLAGE
EXCAVATIONS

CARACTÉRISTIQUES TECHNIQUES

PELLE CONSEILLÉE	CAPACITÉ DE CHARGEMENT	DIMENSIONS BOUCHE	RÉGLAGE CONCASSEUR À LA SORTIE	DIMENSIONS
≥ 4 Ton	0,15 m ³	L 540 H 250 mm	≥ 15 ≤ 60 mm	1240 x 1000 H 770 mm
DÉBIT HUILE	PRESSIION	CONTRE-PRESSIION	POIDS	PRODUCTION MAXIMALE
90 l/min.	200 bar	10 bar	0,75 Ton	10 m ³ /h

ACCESSOIRES

KIT PIÈCES DÉTACHÉES CONSEILLÉ	RACCORD FIXE	RACCORD RAPIDE FEMELLE	AIMANT SÉPARATEUR	COMPTEUR
BF5000010	FC5000000	BF5000000	-	804MBNF01
			KIT BRUMISATEUR	GARANTIE 24 MOIS
			KNMB00L-KNMB00S-KNMB00M	WA245000