

BF 120.4 S2

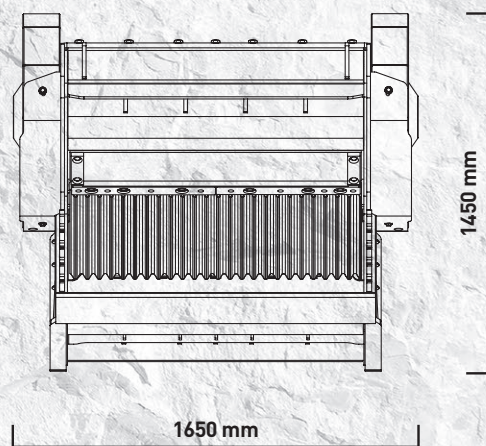

“Idéal pour les **grands chantiers**”

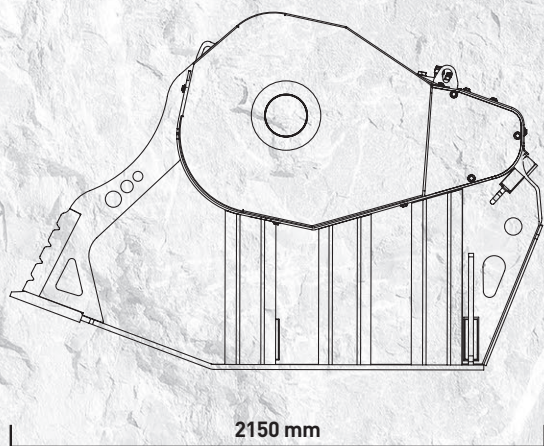

Un grand godet pour de grands résultats. Adapté aux pelles de plus de 30 tonnes, le godet concasseur BF 120.4 S2 voit le jour pour satisfaire les exigences spécifiques de concassage dans les carrières, dans les décharges pour les opérations de recyclage de matériaux inertes, dans les chantiers de grandes dimensions pour la réduction volumétrique de matériaux issus de travaux de démolition, ou pour les excavations, les canalisations et la préparation d'agrégats.

Avec une productivité de plus de 50 m³/h, une capacité de près de 1,30 m³ et un poids total de 4,90 tonnes le godet concasseur BF 120.4 S2 est une machine versatile aux performances élevées qui, en quelques années, a su s'imposer dans le secteur du concassage.



DOMAINES D'APPLICATION

CARRIÈRES
DÉMOLITIONS
RECYCLAGE
EXCAVATIONS
MINES
TRAVAUX ROUTIERS

CARACTÉRISTIQUES TECHNIQUES

PELLE CONSEILLÉE	CAPACITÉ DE CHARGEMENT	DIMENSIONS BOUCHE	RÉGLAGE CONCASSEUR À LA SORTIE	DIMENSIONS
≥ 30 Ton	1,30 m ³	L 1210 H 530 mm	≥ 15 ≤ 140 mm	2150 x 1650 H 1450 mm
DÉBIT HUILE	PRESSION	CONTRE-PRESSION	POIDS	PRODUCTION MAXIMALE
220 l/min.	220 bar	10 bar	4,90 Ton	50 m ³ /h

ACCESSOIRES

KIT PIÈCES DÉTACHÉES CONSEILLÉ	RACCORD FIXE	RACCORD RAPIDE FEMELLE	AIMANT SÉPARATEUR	COMPTEUR
BF1240030	FC1240000	BF1204000	BF1240028	804MBNF01
			KIT BRUMISATEUR	GARANTIE 24 MOIS
			KNMB00L-KNMB00S-KNMB00M	WA241204