

MB-LS140

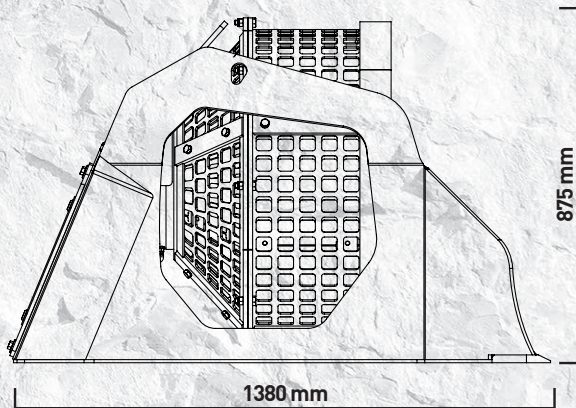

“Pratica ed **efficiente**”

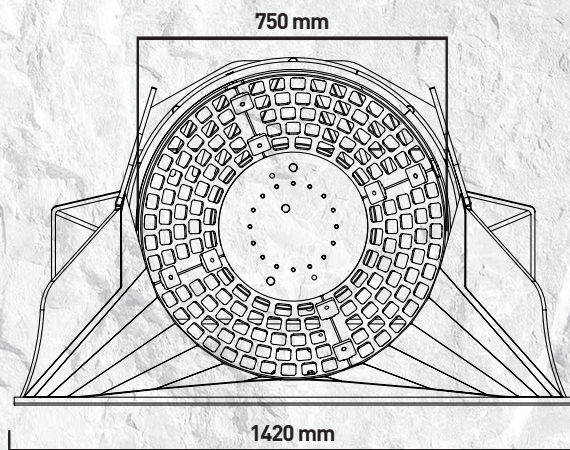
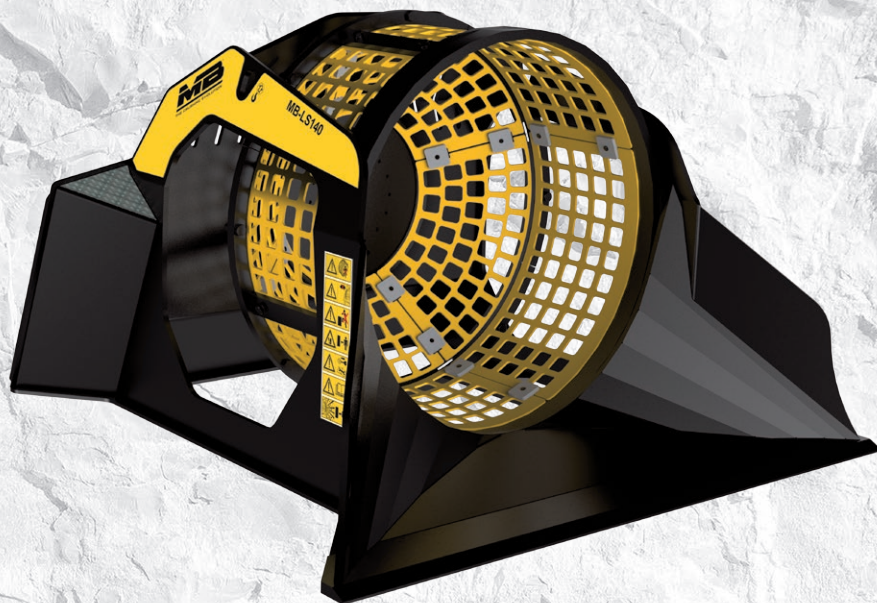
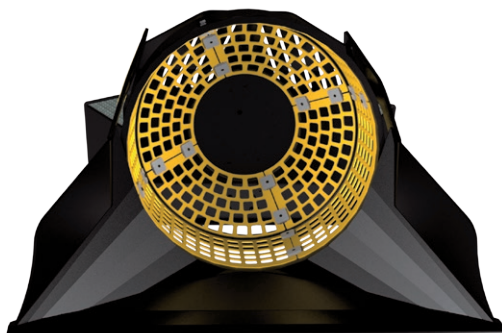

Ideale per la selezione del materiale naturale, sia nella fase pre che nella fase post frantumazione, la Benna Vagliante MB-LS140 consente di abbattere fino al 60% dei tempi di frantumazione e permette quindi di recuperare il materiale adatto al tipo di lavorazione desiderata e di gestirlo nei migliori dei modi.

Applicabile a pale, minipale, terne.



SELEZIONE PRIMARIA DI:

MATERIALE DI SCARTO
MATERIALE DA DEMOLIZIONE
MATERIALE DA RIEMPIMENTO SCAVI
MATERIALE DA BONIFICA DI TERRENI SASSOSI
CIOTTOLI NEI CORSI D'ACQUA
DETRITI PER LA PULIZIA DELLE SPIAGGE
PULITURA PIETRE NATURALI E SASSI

CARATTERISTICHE TECNICHE

MACCHINA OPERATRICE	CAPACITÀ DI CARICO	PROFONDITÀ CESTO	DIAMETRO GRIGLIA	DIMENSIONI
MINIPALA ≥ 2,6 Ton	0,50 m ³	550 mm	750 mm	1380 x 1420 H 875 mm
PORTATA OLIO	PRESSIONE	CONTROPRESSIONE DRENAGGIO	PESO	GIRI/MIN.
50 l/min.	150 bar	-	0,45 Ton	25/30 min/max

ACCESSORI

KIT RICAMBI CONSIGLIATO	ATTACCO FISSO	ATTACCO RAPIDO FEMMINA	CONTORE	
MBS100015	-	-	804MBBV01	
				GARANZIA 24 MESI
				WA241402