

MB-L200 S2

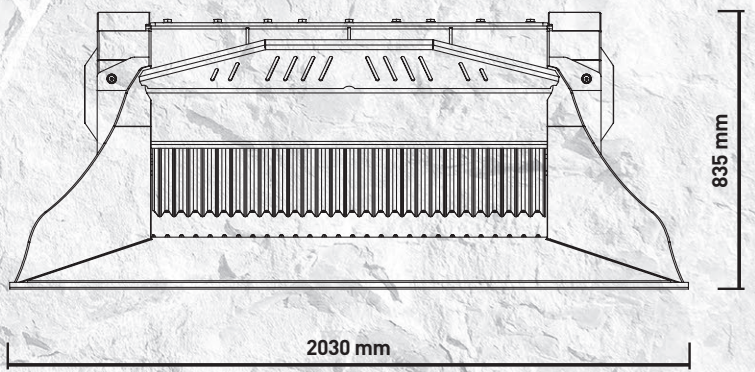

“La benna frantoio **cambia forma**”

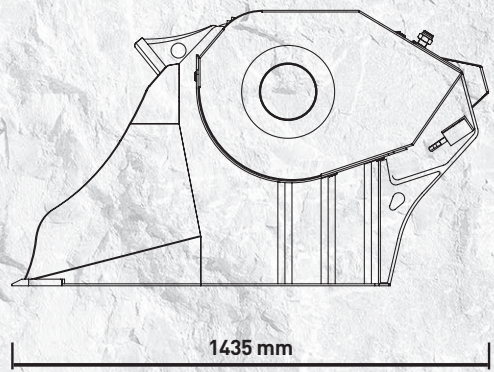
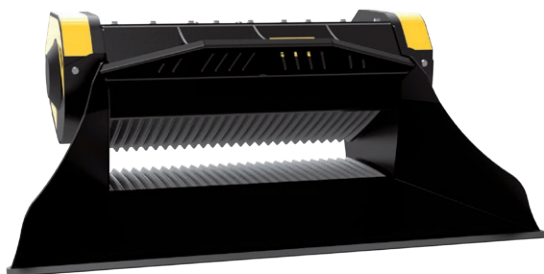

Realizzata con gli stessi materiali e la stessa tecnologia dell'intera gamma di benne frantoio MB, la MB-L200 S2 è stata studiata sulla base di specifiche esigenze di lavoro con pale, minipale e terne.

Il frantoio MB-L200 S2 è adatto a minipale a partire dalle 6 tonnellate e a terne e pale di tonnellaggio compreso tra 7 ed un massimo di 10.

Cambia la forma ma non cambiano la sostanza né le alte prestazioni sia in termini di produzione che di resistenza, tipiche dei prodotti MB.



AREE DI APPLICAZIONE

DEMOLIZIONE
RICICLAGGIO
LAVORI STRADALI
SCAVI

CARATTERISTICHE TECNICHE

MACCHINA OPERATRICE	CAPACITÀ DI CARICO	DIMENSIONI BOCCA	REGOLAZIONE FRANTOIO IN USCITA	DIMENSIONI
MINIPALA ≥ 6 Ton TERNA/PALA ≥ 7 ≤ 10 Ton	0,45 m ³	L 1150 H 260 mm	≥ 15 ≤ 60 mm	1435 x 2030 H 835 mm
PORTATA OLIO	PRESSIONE	CONTROPRESSIONE	PESO	PRODUZIONE MASSIMA
120 l/min.	200 bar	20 bar	1,50 Ton	22 m ³ /h

ACCESSORI

KIT RICAMBI CONSIGLIATO	ATTACCO FISSO	ATTACCO RAPIDO FEMMINA	DEFERRIZZATORE	CONTAORE
MBL160020	-	-	-	804MBNF01
			KIT NEBULIZZATORE	GARANZIA 24 MESI
			KNMB00L-KNMB00S-KNMB00M	WA242000