

MB-L160 S2

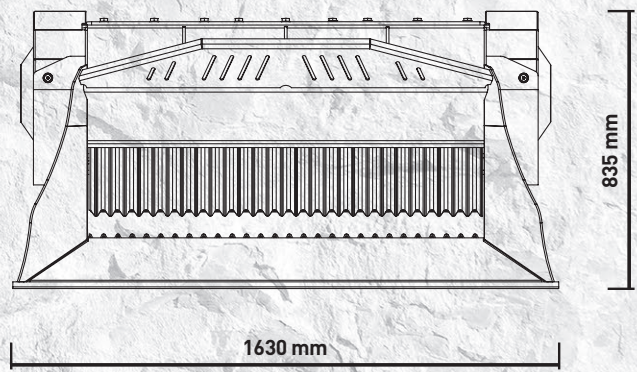

“Pratica, maneggevole ed **efficiente**”

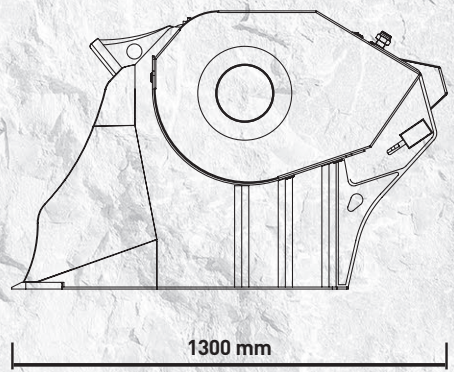

Un vero gioiello di efficienza e praticità nata per rispondere alle necessità di frantumazione con pale, minipale e terne, mantenendo immutate le caratteristiche di prestanta e produttività dell'intera gamma MB.

La benna frantoio MB-L160 S2 è adatta a minipale dalle 4,50 tonnellate e a terne e pale di tonnellaggio compreso tra 7 ed un massimo di 10.

Particolarmente efficiente, grazie alle sue dimensioni ridotte, agevola le operazioni di montaggio facilitandone l'utilizzo.



AREE DI APPLICAZIONE

DEMOLIZIONE
RICICLAGGIO
LAVORI STRADALI
SCAVI

CARATTERISTICHE TECNICHE

MACCHINA OPERATRICE	CAPACITÀ DI CARICO	DIMENSIONI BOCCA	REGOLAZIONE FRANTOIO IN USCITA	DIMENSIONI
MINIPALA ≥ 4,50 Ton TERNA/PALA ≥ 7 ≤ 10 Ton	0,35 m ³	L 1100 H 240 mm	≥ 15 ≤ 60 mm	1300 x 1630 H 835 mm
PORTATA OLIO	PRESSIONE	CONTROPRESSIONE	PESO	PRODUZIONE MASSIMA
110 l/min.	200 bar	20 bar	1,45 Ton	20 m ³ /h

ACCESSORI

KIT RICAMBI CONSIGLIATO	ATTACCO FISSO	ATTACCO RAPIDO FEMMINA	DEFERRIZZATORE	CONTAORE
MBL160020	-	-	-	804MBNF01
			KIT NEBULIZZATORE	GARANZIA 24 MESI
			KNMB00L-KNMB00S-KNMB00M	WA241600