

MB-G900

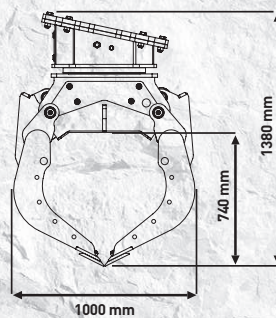

“Manejable y con una incomparable potencialidad”

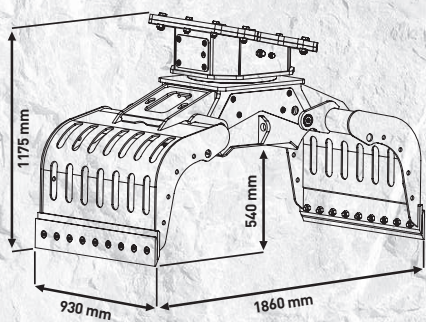

Diseñada para la selección y movimentación de materiales de demolición ha sido diseñada según los más elevados niveles tecnológicos para desplazar cualquier tipo de material de modo fiable, constante y con total seguridad.

Gracias a las pinzas intercambiables y la rotación hidráulica de 360° permite manejar grandes cargas y formas particulares.

CARACTERÍSTICAS TÉCNICAS

EXCAVADORA ACONSEJADA	CAPACIDAD DE CARGA (PINZAS CERRADAS)	CAPACIDAD DE ROTACIÓN	CAUDAL DE ACEITE (ABERTURA/ CIERRE)
≥ 12 ≤ 18 Ton	0,43 m ³ / 430 L	8 ÷ 20 l/min.	30 l/min.
PRESIÓN DE ROTACIÓN	PRESIÓN (ABERTURA/CIERRE)	PESO	ROTACIÓN
120 bar	200 ÷ 400 bar	0,78 Ton	360°

ACCESORIOS

KIT DE RECAMBIOS ACONSEJADO	ENGANCHE FIJO	ENGANCHE RÁPIDO HEMBRA
MBG900008	FCG690000	MBG690000
24 MESES DE GARANTÍA		
WA240900		