

BF 150.10

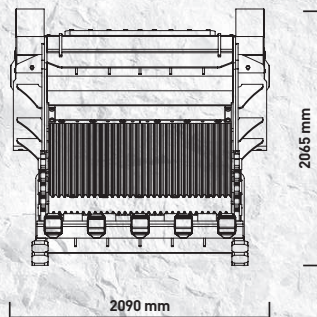

“La cuchara de los **récords**”

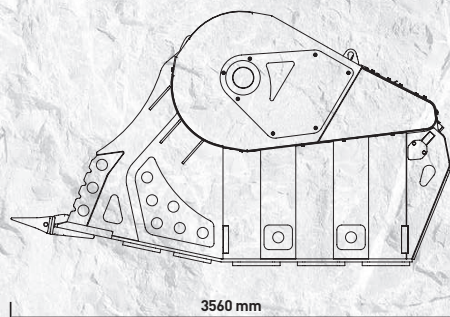

Única en su tipo en tamaño y prestaciones, es la cuchara trituradora más grande en el mundo, diseñada para las excavadoras superiores a las 70 toneladas. Ideal para aplicaciones en la cantera, en la minería y en general, para obras de grandes tamaños garantizando los más altos resultados en términos de producción y eficiencia.

Se caracteriza por un peso de más de 10 toneladas y con una capacidad de carga que llega a 2,30 m³, la cuchara trituradora BF 150.10 es una máquina capaz de garantizar una productividad de 120 m³/hora.

Sin igual y con una abertura de la boca de entrada de 1450 x 700 mm, y un rango de ajuste de los pedazos en salida variable de 100 a 200 mm, se impone como la maquinaria esencial para la trituración primaria en canteras y obras de construcción en gran escala.

ÁREAS DE APLICACIÓN

CANTERAS
MINAS
DEMOLICIONES
RECICLAJE
EXCAVACIONES

CARACTERÍSTICAS TÉCNICAS

EXCAVADORA ACONSEJADA	CAPACIDAD DE CARGA	TAMAÑO DE LA BOCA DE ENTRADA	AJUSTE DE LA CUCHARA EN SALIDA	DIMENSIONES
≥ 70 Ton	2,30 m ³	L 1450 H 700 mm	≥ 100 ≤ 200 mm	3560 x 2090 H 2065 mm
CAUDAL MÍNIMO DE ACEITE (L/MIN)	PRESIÓN MÍNIMA	CONTRAPRESIÓN MÁXIMA	PESO	PRODUCCIÓN MÁXIMA
380 l/min.	230 bar	10 bar	10,50 Ton	120 m ³ /h

ACCESORIOS

KIT RECAMBIOS ACONSEJADOS	ENGANCHE FIJO	ENGANCHE RÁPIDO HEMBRA	ELECTROIMÁN	CONTADOR DE HORAS
BF1501015	FC1510000	-	-	804MBNF01
			KIT NEBULIZADOR	24 MESES DE GARANTÍA
			-	WA2415010